

---

Istruzioni di montaggio  
Assembly Instructions  
Montageanleitungen  
Instructions de montage  
Instrucciones de montaje

05.2018

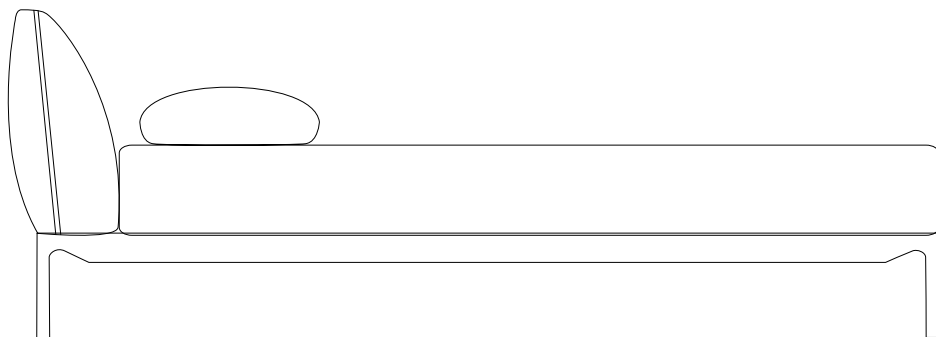

# YALE BED

Design Jean Marie Massaud

# 1

## MONTAGGIO STRUTTURA ASSEMBLY OF THE FRAME MONTAGE DES RAHMENS MONTAGE STRUCTURE MONTAJE ESTRUCTURA

ITALIANO

Avvitare i perni ai ponti e orientare i fori verso l'alto (1).

Avvitare i grani su tutti e quattro gli angoli (2).

ENGLISH

Screw the pins to the leg bars and turn the holes upwards (1).

Screw the grains to the four corners (2).

DEUTSCH

Schrauben Sie die Stifte an den Bein­stangen und drehen Sie die Löcher nach oben (1).

Schrauben Sie die Schrauben an die vier Ecken (2).

FRANÇAIS

Visser les cylindres aux ponts et tourner les trous vers le haut (1).

Visser les vis sans tête sur tous les quatres angles (2).

ESPAÑOL

Atornillar los pernos a los puentes y orientar los agujeros hacia arriba (1).

Atornillar los granos en todos los 4 ángulos (2).

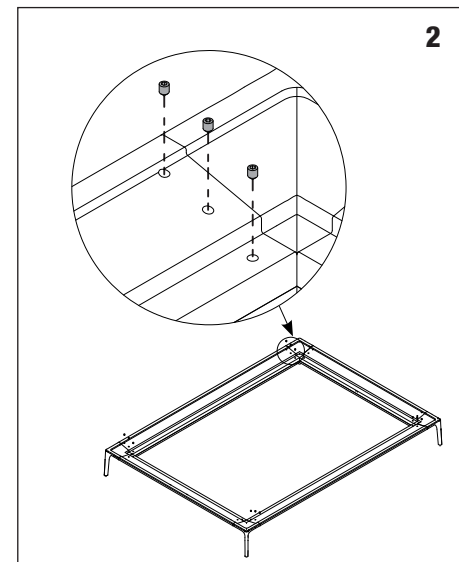
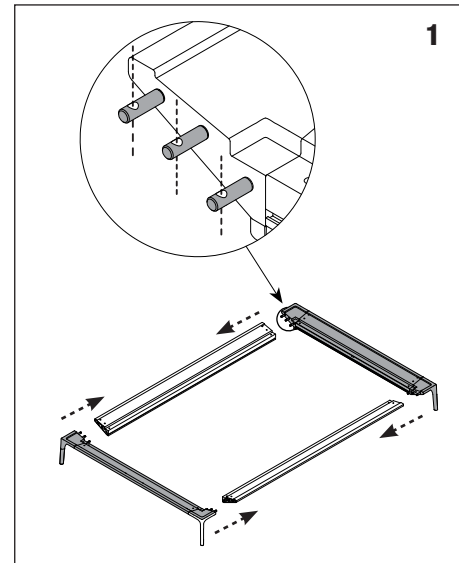

3

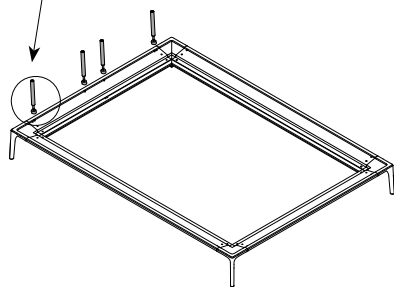
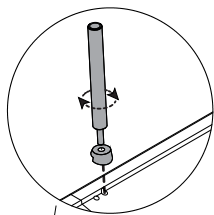

Inserire il paletto sul distanziale ed avvitare alla struttura (3).

Appoggiare la rete sulla struttura del letto (4).

ENGLISH

Insert the bayonets on the spacer and screw it to the frame (3).

Lay the bedslats on the bed frame (4).

DEUTSCH

Setzen Sie die Bajonetten auf dem Distanzstück und schrauben Sie es an den Rahmen (3).

Legen Sie die Lattenroste auf den Bettrahmen (4).

FRANÇAIS

4

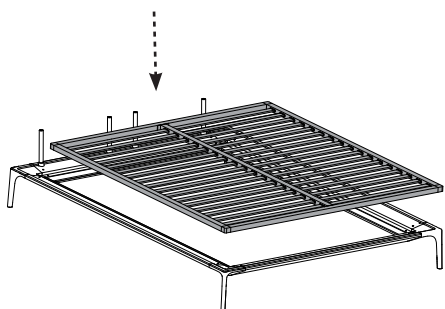

Insérez le cylindre sur l'élément ronde et visser-le sur le cadre (3).

Appuyer le sommier sur le cadre du lit (4).

ESPAÑOL

Insertar la estaca en el espaciador y atornillar a la estructura (3).

Apoyar el somier sobre la estructura de la cama (4).

5

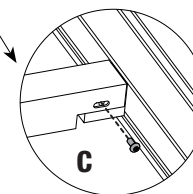
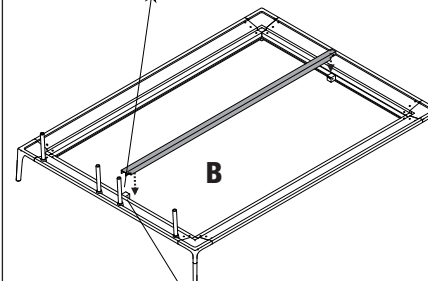
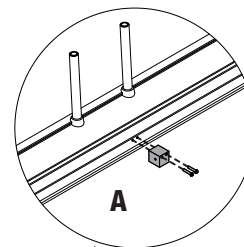

**In caso di utilizzo del piano ortopedico:**

montare la barra centrale (5) come segue:

- A - fissare il blocchetto su entrambi i lati
- B - appoggiare la barra sul blocchetto appena fissato
- C - avvitare la barra al blocchetto su entrambi i lati

Inserire piano ortopedico in appoggio (6).

ENGLISH

**In case of use of the orthopedic platform:**

assemble the central bar (5) as follows:

- A - fix the blocks on both sides
- B - lay the bar on the block
- C - screw the bar to the blocks on both sides

Lay the orthopedic platform (6).

DEUTSCH

**Im Falle der Verwendung der orthopädischen Auflagen:**

befestigen Sie die Mittelstange (5) wie folgt:

- A - Befestigen Sie den Blöcke auf beiden Seiten
- B - legen Sie die Stange auf den Block C - Schrauben Sie die Stange an die Blöcke auf beiden Seiten

Auf die orthopädische Auflage legen(6).

FRANÇAIS

6

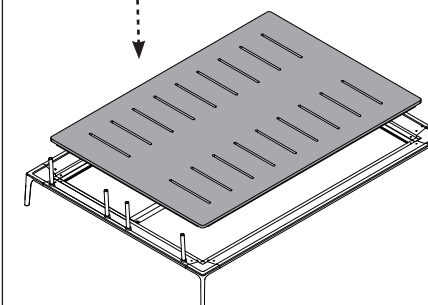

**En cas de plan orthopédique:**

fixer la barra centrale (5) comme suit:

- A- fixer le petit bloque sur les deux côtés.
- B- appuyer la barre sur le petit bloque
- C- visser la barre sur le petit bloque des deux côtés.

Insérer le plan orthopédique en appui (6).

ESPAÑOL

**En el caso de utilizar el soporte ortopédico:**

montar la barra central (5) de la siguiente manera:

- A - fijar el bloque pequeño en ambos lados
- B - apoyar la barra sobre el pequeño bloque justo fijado
- C - atornillar la barra al pequeño bloque en ambos lados

Insertar soporte ortopédico en el soporte (6).

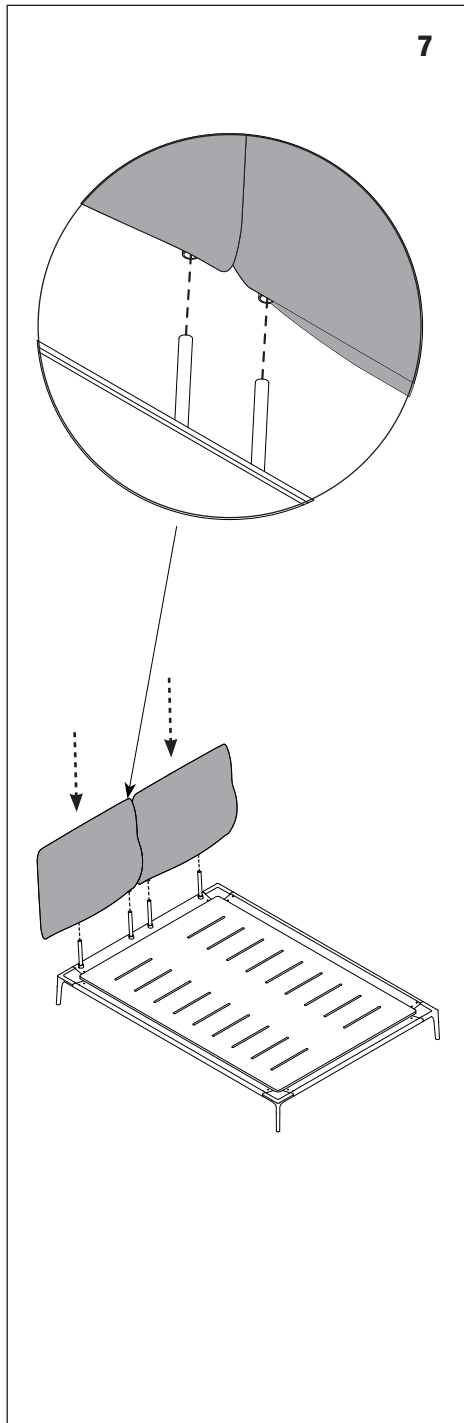

7

ITALIANO  
Inserire la testata (7).

ENGLISH  
Insert the headboard (7).

DEUTSCH  
Setzen Sie das Kopfteil (7) ein.

FRANÇAIS  
Insérer la tête du lit.

ESPAÑOL  
Insertar el cabezal (7).

ITALIANO

ENGLISH

DEUTSCH

FRANÇAIS

ESPAÑOL

2

**COME SFODERARE IL CUSCINO**  
**HOW TO REMOVE THE CUSHION**  
**WIE ENTFERNT MAN DAS KISSEN**  
**DEHOUSSE LE COUSSIN**  
**COMO DESENFUNDAR EL COJÍN**

ITALIANO  
Aprire la zip nella parte inferiore del cuscino (8) e togliere il rivestimento (9).

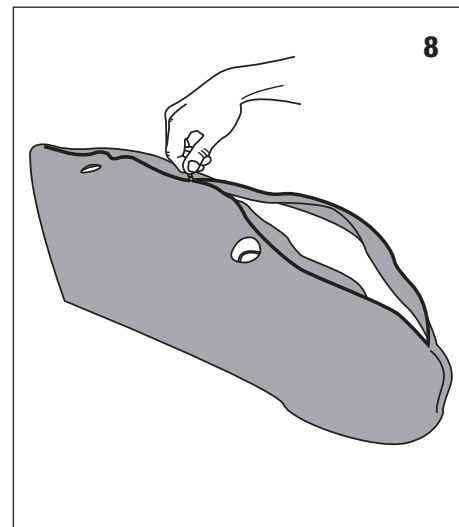

8

ENGLISH  
Open the zipper at in the lower part of the cushion (8) and remove the covering (9).

DEUTSCH  
Öffnen Sie den Reißverschluss im unteren Teil des Kissens (8) und entfernen Sie die Abdeckung (9).

FRANÇAIS  
Ouvrir la fermeture éclair dans la partie inférieure du coussin (8) et enlever la housse (9).

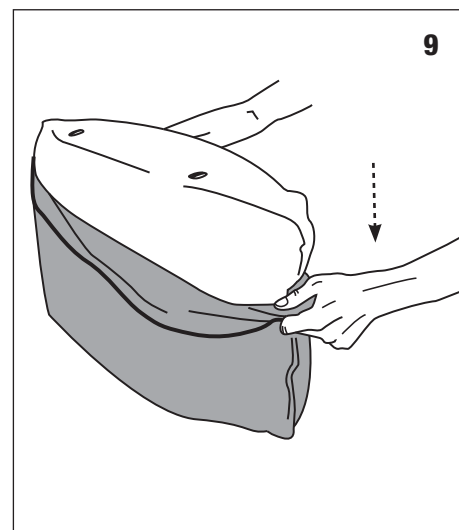

9

ESPAÑOL  
Abrir la cremallera en la parte inferior del cojín (8) y retirar la funda (9).

ITALIANO

ENGLISH

DEUTSCH

FRANÇAIS

ESPAÑOL

---

# Yale Bed

For cleaning and maintenance, please see the information on the website [www.mdffitalia.it](http://www.mdffitalia.it)

