

---

Istruzioni di montaggio  
Assembly Instructions  
Montageanleitungen  
Instructions de montage  
Instrucciones de montaje

07.2019



# TENSE OUTDOOR

Design Piergiorgio Cazzaniga, Michele Cazzaniga

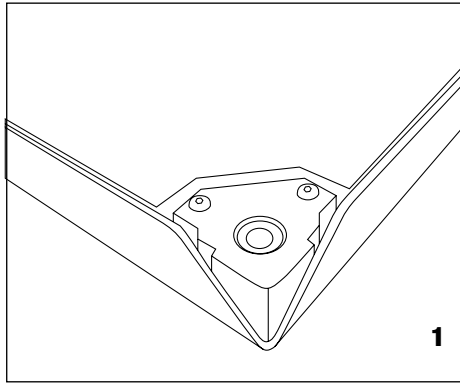

1

- 1) Posizionare il top sottosopra, tenendo a vista i giunti delle gambe.
- 2) Posizionare cilindro di centraggio sul foro del giunto. Avvitare il bullone al perno e quindi il perno al giunto della gamba.
- 3) Stringere il bullone.

ITALIANO

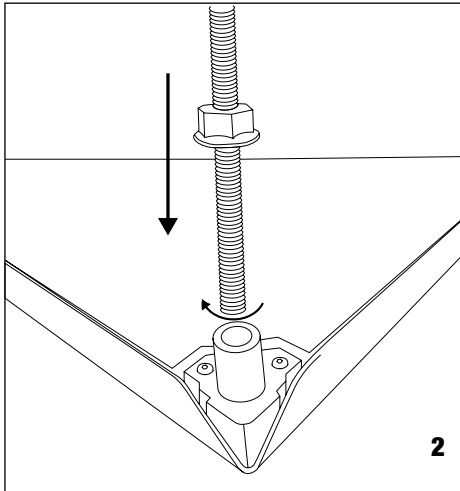

2

- 1) Nehmen Sie die Platte aus der Verpackung und legen Sie es verkehrt, mit den Beinverbindungen oben.
- 2) Setzen Sie den Zentrierzylinder auf die Verbindungsbohrung. Schrauben Sie den Bolz an den Stift und dann den Stift an der Innenstange.
- 3) Ziehen Sie die Schraube fest.

DEUTSCH

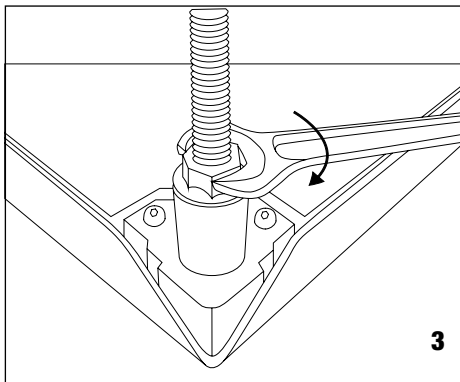

3

- 1) Vuelva el top al revés, quedando a la vista las uniones de anclaje de las patas
- 2) Poner el cilindro centrándolo en el agujero de la unión. Atornille el perno al pasador y luego el pasador a la junta de la pata
- 3) Apretar el perno

ESPAÑOL

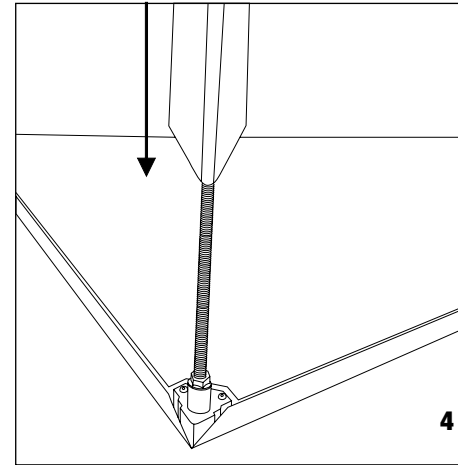

4

- 4) Calzare la gamba al perno facendo attenzione ad avere lo spigolo della gamba all'esterno del tavolo.
- 5) Inserire la rondella.
- 6) Avvitare bullone al perno della gamba
- 7) Stringere bullone con l'apposita chiave.
- 8) Avvitare il piedino al perno della gamba

ITALIANO

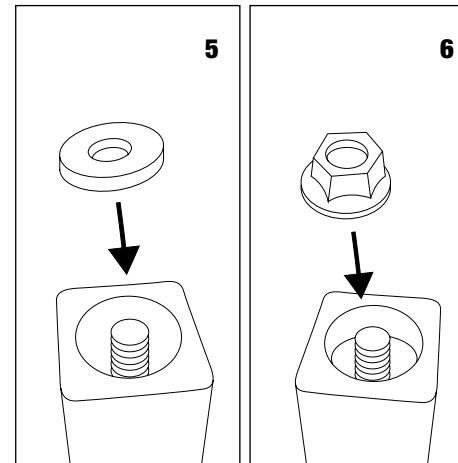

5

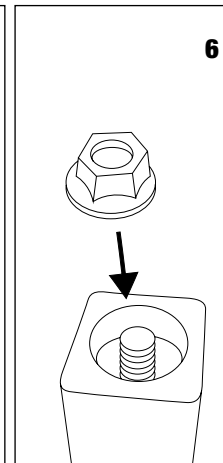

6

- 4) Put the leg on the pivot, making sure to keep edge of the leg towards the outer side of the table.
- 5) Insert the washer.
- 6) Screw the bolt to the leg pin
- 7) Tighten the bolt with the special wrench.
- 8) Screw the foot to the leg pin

ENGLISH

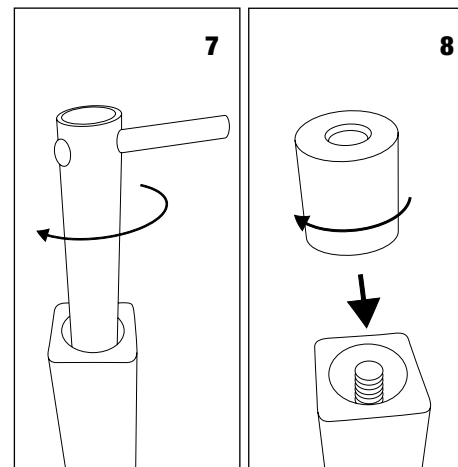

7

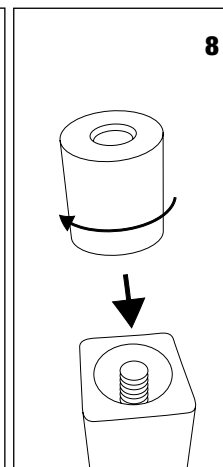

8

- 4) Setzen Sie das Bein auf den Innenstangen und achten Sie darauf, dass die Kante an der Außenseite des Tisches bleibt.
- 5) Setzen Sie die Unterlegscheibe ein.
- 6) Den Bolzen an den Innenstangen einschrauben
- 7) Ziehen Sie die Schraube mit dem Spezialschlüssel fest.
- 8) Schrauben Sie den Fuß an den Beinbolzen

DEUTSCH

- 4) Insérer le pied sur le goujon positionnant le bord du pied vers l'extérieur de la table.
- 5) Insérer la rondelle.
- 6) Visser le boulon sur le goujon du pied.
- 7) Serrer le boulon au moyen de la clé prévue.
- 8) Visser le petit pied sur le goujon du pied de table.

FRANÇAIS

- 4) Encajar la pata prestando atención en colocar el inglete en la parte externa de la mesa
- 5) Insertar la arandela
- 6) Atornillar el perno al pasador de la pata
- 7) Apretar el perno con la llave específica
- 8) Atornilar la base del pie al pasador de la pata

ESPAÑOL

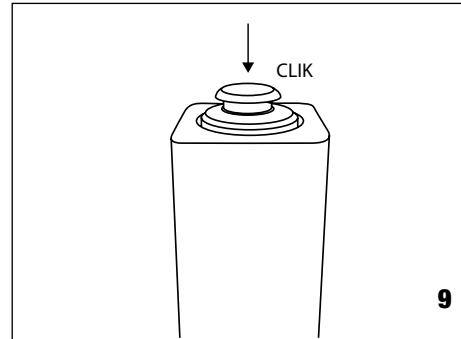

- 9) Inserire paracolpi nel piedino
- 10) Ripetere l'operazione per tutte e quattro le gambe del tavolo
- 11) Girare il tavolo e posizionarlo.

- 9) Insert the bumper in the foot
- 10) Repeat the operation for all four table legs
- 11) Carefully turn the table and install it

- 9) Setzen Sie den Stoßer in den Fuß ein
- 10) Wiederholen Sie den Vorgang für alle vier Tischbeine
- 11) Drehen Sie den Tisch vorsichtig und installieren Sie ihn

- 9) Insérer le patin sur le pied.
- 10) Répéter l'opération pour les quatres pieds
- 11) Renverser la table et le positionner.

- 9) Insertar el paracolpes a la base del pie
- 10) Repetir la operación para todas las 4 patas de la mesa
- 11) Girar la mesa y ponerla en su lugar

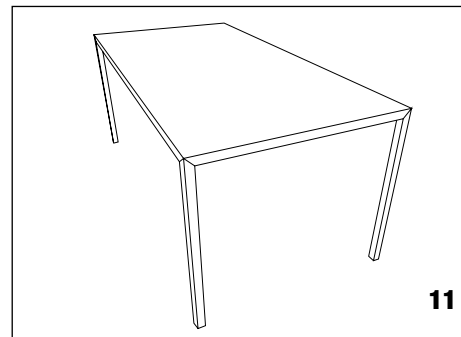
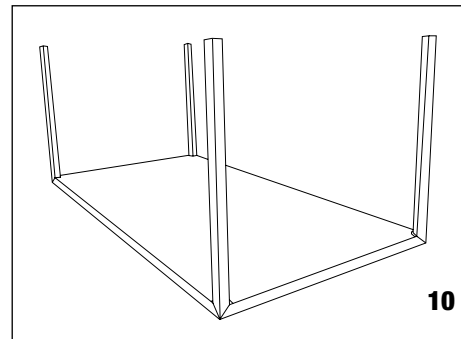

#### PULIZIA E MANUTENZIONE

Per pulizia e manutenzione fare riferimento alle informazioni sul sito [www.mdffitalia.it](http://www.mdffitalia.it)

#### CLEANING AND MAINTENANCE

For cleaning and maintenance, please see the information on the website [www.mdffitalia.it](http://www.mdffitalia.it)

#### REINIGUNG UND WARTUNG

Für Reinigungs- und Wartungstipps, bitte finden Sie Infos auf unserer Site [www.mdffitalia.it](http://www.mdffitalia.it)

#### NETTOYAGE ET ENTRETIEN

Pour nettoyage et maintenance, regarder les informations sur notre site [www.mdffitalia.it](http://www.mdffitalia.it)

#### LIMPIEZA Y MANTENIMIENTO

Para información de limpieza y mantenimiento, vea la web [www.mdffitalia.it](http://www.mdffitalia.it)

For cleaning and maintenance, please see the information on the website [www.mdffitalia.it](http://www.mdffitalia.it)

